

Trabalho Prático 3

Circuitos Combinatórios

Objetivos

- Introdução ao *CircuitVerse*
- Análise de circuitos combinatórios
- Síntese com *gates* discretas
- Síntese com blocos elementares: decodificadores e *multiplexers*

Introdução

Os circuitos digitais dividem-se em *combinatórios* e *sequenciais*. Nos *combinatórios* o valor da saída só depende do valor atual das entradas. Nos *sequenciais* o valor da saída depende, para além do *estado atual* das entradas, também do *estado* em que o circuito se encontra. O *estado* atual do circuito depende do valor *passado* das entradas. Ou seja, o circuito sequencial possui *memória*.

Hoje em dia, os projetistas (*designers*) de circuitos digitais (*hardware*), para além de esboços em papel, usam ferramentas de *software* para validar os seus projetos com mais facilidade e rapidez. O *CircuitVerse* (CV) é uma das muitas ferramentas deste género, e irá ser usado nas próximas aulas. Permite criar (i.e., editar) e simular circuitos combinatórios e sequenciais. (O simulador encontra-se disponível no site circuitverse.org e embora de uso gratuito precisa de registo prévio).

Começamos por analisar um simples circuito do operador XOR com *gates*¹ discretas. Seguidamente, iremos implementar e simular vários circuitos:

- a) um comparador de 2-bits
- b) um decodificador para um *display* de 7-segmentos, com recurso a uma PROM
- c) uma calculadora *bitwise* de funções Booleanas.

Como exercícios adicionais são ainda fornecidos outros exemplos de utilização de blocos lógicos elementares, como sejam o somador-de-1 bit, o decodificador e o *multiplexer*, na implementação de funções combinatórias de nível abstracional mais elevado.

¹ *gate* - Equivalente ao termo português 'porta lógica'.

Guião

1. Introdução ao *CircuitVerse*

Dada a limitação do tempo da aula prática (2 horas), recomenda-se a consulta prévia do tutorial <https://docs.circuitverse.org/#/chapter3/1introduction> (também disponível a partir do *site* da UC), para que a execução do guião proposto durante a aula decorra de forma mais célere.

2. Circuitos com *gates* discretas

O circuito da Figura 1 representa uma implementação possível dum operador lógico.



Figura 1 - Operador lógico com portas NAND

- Determine analiticamente qual o operador em causa.
- Desenhe o diagrama lógico da implementação direta (i.e., com *gates* AND, OR e NOT). Quais as vantagens e/ou desvantagens desta relativamente ao circuito da Figura 1?

3. Comparador de 2-bits²

Considere o circuito combinatório da Figura 2. Este ativa a saída (F) sempre que o valor A for maior do que o valor B . A e B são fornecidos através das entradas a_1 , a_0 , b_1 e b_0 (onde a_0 e b_0 são os bits menos significativos de A e B , respetivamente).

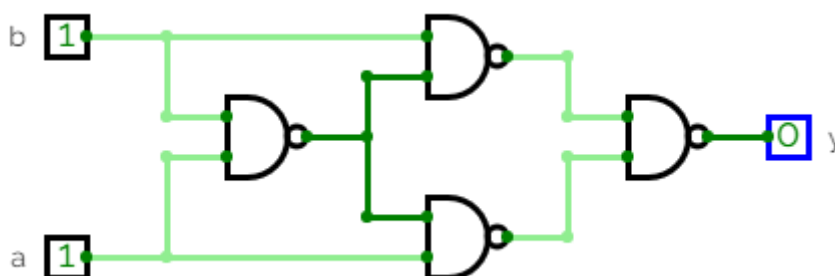

Figura 2 - Comparador de 2-bits

- Determine a função lógica F na forma de soma-de-produtos (SOP), em função de a_1 , a_0 , b_1 e b_0 .
- Implemente no simulador o circuito da função F e teste o valor da saída para todas as combinações das entradas.

² Consulte o Apêndice A.

4. Implementação direta de um decodificador a partir da tabela de verdade e simulação

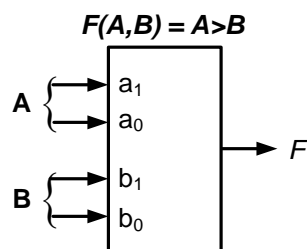
a) Projete um decodificador de binário para um *display* de 7-segmentos, com a tabela de verdade da Figura 3 (depois de preencher as células em falta), usando a opção *Combinational Analysis* do menu *Tools* (comece por atribuir nomes às entradas e às saídas).

Seg	D	M	TL	BL	B	BR	TR	T
Bin	B7	B6	B5	B4	B3	B2	B1	B0
0		0	1	1	1	1	1	1
1		0	0	0	0	1	1	0
2		1	0	1	1	0	1	1
3		1	0	0	1	1	1	1
4		1	1	0	0	1	1	0
5		1	1	0	1	1	0	1
6								
7								
8								
9		1	1	0	1	1	1	1
A		1	1	1	0	1	1	1
b		1	1	1	1	1	0	0
C								
d		1	0	1	1	1	1	0
E		1	1	1	1	0	0	1
F		1	1	1	0	0	0	1

Figura 3 - Tabela de verdade do decodificador de 7-Seg



Figura 4 - Display de 7-Seg.

b) Teste no simulador o circuito com usando um *display* de 7-segmentos e quatro entradas binárias. (Veja o exemplo da Figura 5).

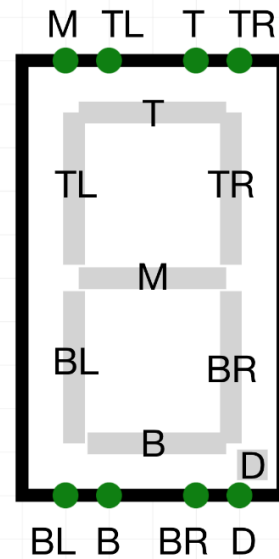

Figura 5 - Circuito de teste de decodificação de 7-Seg.

5. Calculadora Bitwise

Pretende-se construir uma calculadora lógica (*bitwise*) com 2 entradas de dados (A e B) e 3 entradas de seleção de operação (C₂, C₁ e C₀), como indicado na Figura 6.

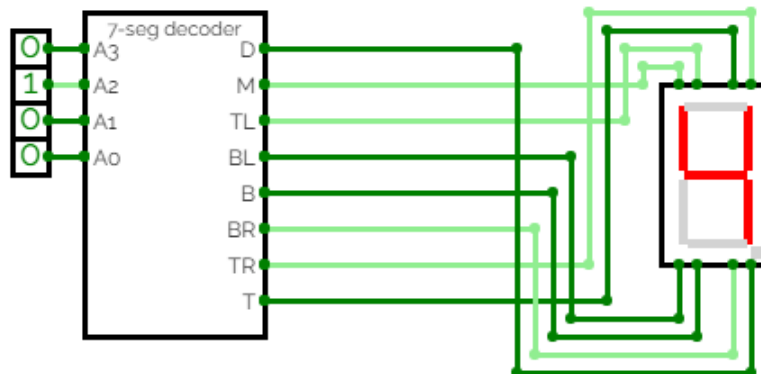

Figura 6 - Calculadora lógica

A saída do circuito (F) obedece à seguinte tabela de verdade:

C ₂	C ₁	C ₀	F
0	0	0	1
0	0	1	A + B
0	1	0	$\overline{A \cdot B}$
0	1	1	$A \oplus B$
1	0	0	$\overline{A \oplus B}$
1	0	1	A . B
1	1	0	$\overline{A + B}$
1	1	1	0

Figura 7 - Calculadora: Tabela de verdade

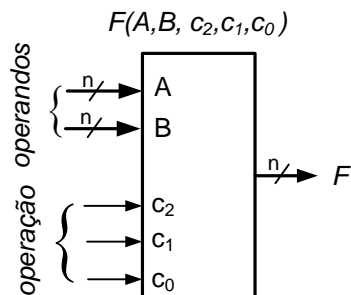
Supondo que ambos os operandos A e B possuem uma largura de 2-bits, use o diagrama de bloco proposto na Figura 8 e simule o funcionamento das operações indicadas.



Figura 8 - Calculadora: Diagrama de blocos com 2-bits

Exercícios adicionais

6. Síntese com somadores de 1-bit

Projete um circuito somador construído a partir de somadores completos de 1 bit interligados em cascata.

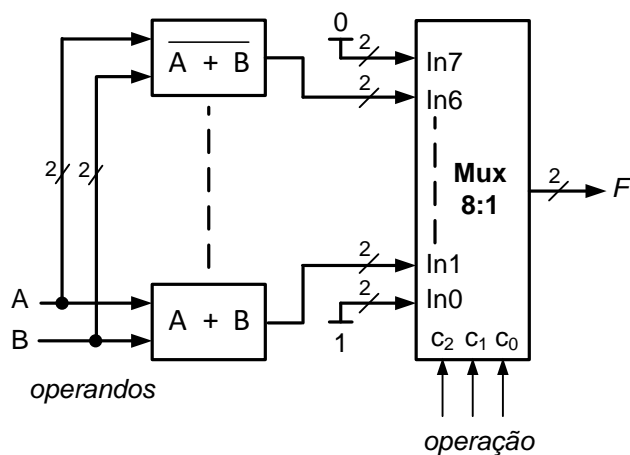
- a) Implemente e simule o somador completo de 1 bit com *gates* elementares.
- b) Usando o bloco elementar desenvolvido em a) construa e simule um circuito somador para palavras de 4 bits.

7. Síntese com descodificadores (*decoder*)

- a) Projete e implemente com *gates* um descodificador de 2 entradas para 4 saídas. O circuito deverá ter 2 entradas adicionais de validação (*enable*) uma ativa a "1" e outra ativa a "0".
- b) Construa, a partir do bloco "2 to 4 decoder" da alínea anterior, um descodificador de 4 entradas para 16 saídas, também com E0 e E1. Usando o simulador implemente e simule o bloco "2 to 4 decoder" e o descodificador de 4 entradas para 16 saídas.

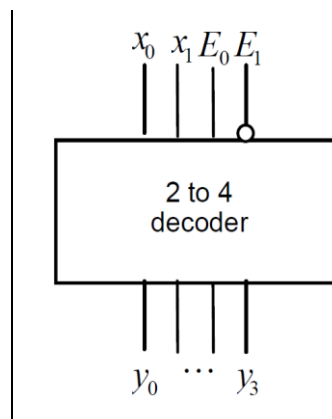

- c) Considere a seguinte função Booleana não necessariamente mínima. Sugira uma implementação baseada em descodificadores de 4 entradas para 16 saídas e *gates* OR adicionais.

$$f(A, B, C, D) = \bar{A}.B.C + A.D + A.C$$

8. Síntese com *multiplexers*

Sugira implementações da função $f(A, B, C, D) = \sum m(0, 3, 5, 7, 11, 12, 13, 15)$ baseadas em:

- a) *Multiplexer* 16:1 e constantes 0 e 1
- b) *Multiplexer* 8:1 e constantes 0 e 1
- c) *Multiplexer* 4:1, constantes 0 e 1 e lógica elementar adicional.

Nota: nas alíneas b) e c), admita que dispõe das variáveis também na forma complementada.

Apendice A - Comparadores

Tabelas de verdade e equações lógicas, na forma soma-de-produtos (SOP), de comparadores de 1-bit e de 2-bits.

A.1 Comparador de 1-bit

A0	B0	L	E	G
0	0	0	1	0
0	1	1	0	0
1	0	0	0	1
1	1	0	1	0

Figura A.1 - Comparador de 1-bit

$$A < B : L = \overline{A0} \cdot B0$$

$$A = B : E = \overline{A0 \cdot B0} + A0 \cdot B0 = \overline{A0 \oplus B0}$$

$$A > B : G = A0 \cdot \overline{B0}$$

A.2 Comparador de 2-bits

A tabela da Figura A.2 está incompleta, devendo o aluno completar os campos a sobreado da coluna G, escrever e simplificar a respectiva equação lógica.

A1	A0	B1	B0	L	E	G
0	0	0	0	0	1	0
0	0	0	1	1	0	0
0	0	1	0	1	0	
0	0	1	1	1	0	
0	1	0	0	0	0	
0	1	0	1	0	1	
0	1	1	0	1	0	
0	1	1	1	1	0	
1	0	0	0	0	0	
1	0	0	1	0	0	
1	0	1	0	0	1	
1	0	1	1	1	0	
1	1	0	0	0	0	
1	1	0	1	0	0	
1	1	1	0	0	0	1
1	1	1	1	0	1	0

Figura A.2 - Comparador de 2-bits

$$A < B : L = \overline{A1} \cdot B1 + \overline{A0} \cdot B1 \cdot B0 + \overline{A1} \cdot \overline{A0} \cdot B0$$

$$A = B : E = (\overline{A0 \cdot B0} + A0 \cdot B0) (\overline{A1 \cdot B1} + A1 \cdot B1) = \overline{A0 \oplus B0} \cdot \overline{A1 \oplus B1}$$

$$A > B : G = ?$$